

Bitte lesen Sie diese Montagevorschrift sorgfältig durch, bevor Sie mit der Montage anfangen.

Wenden Sie sich im Zweifelsfall an den Hersteller oder Ihren Händler.

Weitere Informationen finden Sie unter www.werzalit.com.

ALLGEMEINE HINWEISE:

SunDeck Terrassendielen sind ideal als Bodenbelag für Terrassen, Gartenwege, Betonbalkonböden und Flachdächer. Für Anwendungen, die eine bauaufsichtliche Zulassung erfordern, ist ein statisch ausreichend bemessener tragender und geschlossener Unterbau erforderlich.

SunDeck Terrassendielen sind keine Konstruktionselemente. Materialien wie z.B. Schwimmbadüberdachungen, Abdeckungen, Geländer usw. dürfen nicht an oder auf den Terrassendielen montiert werden.

Unsere Terrassendielen sind vor allem für Außenbereich vorgesehen. Witterungseinwirkungen wie Sonneneinstrahlung und Niederschläge erleichtern die Pflege. Die Terrassendielen müssen nicht gestrichen bzw. geölt werden. Es dürfen keine lösungsmittelhaltigen Reinigungsmittel verwendet werden.

Durch Sonneneinstrahlung und Temperaturänderungen kann es zu Dimensionsveränderungen kommen. Achten Sie deshalb bitte auf genügend Randabstand zu festen Bauteilen (mind. 2 cm)

SunDeck Terrassendielen können mit allen herkömmlichen Holzbearbeitungswerkzeugen gesägt, gefräst oder gebohrt werden.

MATERIALVERBRAUCH FÜR 1m² TERRASSE

Terrassendiele	Montageklammern	Unterbauprofile
a) 137 mm = 7 lfm	20 Stk.	2,8 lfm
b) 195 mm = 5 lfm	14 Stk.	2,8 lfm
c) 140 mm = 7,25 lfm	20 Stk.	2,8 - 3,4 lfm

- a) Rib, Leno, Leno Plus, Sand Plus,
- b) Rib XL, Leno XL,
- c) Rustic Top

1. UNTERGRUND

Achten Sie auf einen statisch geeigneten, frostsicher gegründeten und tragfähigen, verdichteten Untergrund aus Schotter, Splitt oder gleichwertigem Material.

Für die Montage empfehlen wir eine gegossene Betonplatte oder einen Schotteruntergrund mit Betonrandsteinplatten als Auflager für die Unterkonstruktion.

Auf eine ausreichend dimensionierte Entwässerung ist zu achten. Vermeiden Sie Wasserrückstau und gewährleisten Sie auch bei Starkregen einen vollständigen Wasserablauf.

Der Abstand zwischen den Terrassendielen und dem Unterbau muss mindestens 20 mm betragen (Belüftung).

2. UNTERKONSTRUKTION

UK-Riegel 50 x 30 mm und 50 x 50 mm werden mit der Nut nach oben direkt auf die Betonfläche oder die Betonrandsteinplatten gelegt.

UK-Riegel 72 x 38 mm und Alu UK-Profile 80 x 20 mm dürfen nur flach verlegt werden. Alle UK-Riegel müssen nicht nach unten verankern werden.

Der maximale Achsabstand beträgt 400 mm - siehe Tabelle 1 und Abb. 1 und 2.

Für die SunDeck Terrassendiele ist generell eine Mindestauflage auf 3-Punkten (auf 3 UK-Riegeln) erforderlich. Stöße bei UK-Riegeln sind mit mindestens 10 mm Dehnfuge auszuführen (siehe Abb. 2 und Tabelle 2). Zum Ausgleich von Unebenheiten können die UK-Riegel ggf. mit Gummipads (bauseits) unterlegt werden.

Der Auflager-Abstand für die UK-Riegel 50 x 50 mm, 72 x 38 mm und die Alu-UK-Riegel beträgt 300 mm (lichtes Maß zwischen den Auflagepunkten). Der maximale Überstand am Rand beträgt 50 mm.

Das UK-Profil 50 x 30 mm muss vollflächig aufliegen.

Abb. 1 Terrassenaufbau



Abb. 2 Unterkonstruktions-Abstände



Tabelle 1

Abstand zwischen den UK-Profilen (siehe Abb. 2 und 4)

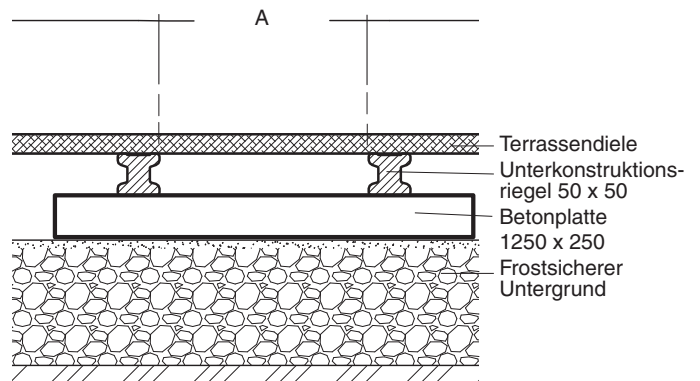
Winkel zwischen den Terrassendielen 137 mm und dem UK-Profil	90°	45°	30°
Abstand A zwischen Träger empfohlen für Gewerbe- und Wohngebiete gemäß EN 15534-4. Die Terrassenlast beträgt 1000 kg/m ² .	250 mm	175 mm	125 mm
Maximal zulässiger Abstand A zwischen Träger für Wohngebiete gemäß EN 15534-4. Die Terrassenlast beträgt 800 kg/m ² .	300 mm	210 mm	150 mm
Maximal zulässiger Abstand A zwischen Träger für Wohngebiete gemäß ASTM D6662-01 und ASTM D7032-04. Die Terrassenlast beträgt 450 kg/m ² .	350 mm	250 mm	175 mm

Winkel zwischen den Terrassendielen XL 195 mm und dem UK-Profil	90°	45°	30°
Abstand A zwischen Träger empfohlen für Gewerbe- und Wohngebiete gemäß EN 15534-4. Die Terrassenlast beträgt 1000 kg/m ² .	300 mm	210 mm	150 mm
Maximal zulässiger Abstand A zwischen Träger für Wohngebiete gemäß EN 15534-4. Die Terrassenlast beträgt 800 kg/m ² .	350 mm	245 mm	175 mm
Maximal zulässiger Abstand A zwischen Träger für Wohngebiete gemäß ASTM D6662-01 und ASTM D7032-04. Die Terrassenlast beträgt 450 kg/m ² .	400 mm	315 mm	200 mm
Winkel zwischen den Terrassendielen Rustic Top 140 mm und dem UK-Profil	90°	45°	30°
Abstand A zwischen Träger empfohlen für Gewerbe- und Wohngebiete gemäß EN 15534-4. Die Terrassenlast beträgt 1000 kg/m ² .	250 mm	175 mm	125 mm
Maximal zulässiger Abstand A zwischen Träger für Wohngebiete gemäß EN 15534-4. Die Terrassenlast beträgt 800 kg/m ² .	300 mm	210 mm	150 mm
Maximal zulässiger Abstand A zwischen Träger für Wohngebiete gemäß ASTM D6662-01 und ASTM D7032-04. Die Terrassenlast beträgt 450 kg/m ² .	350 mm	250 mm	175 mm

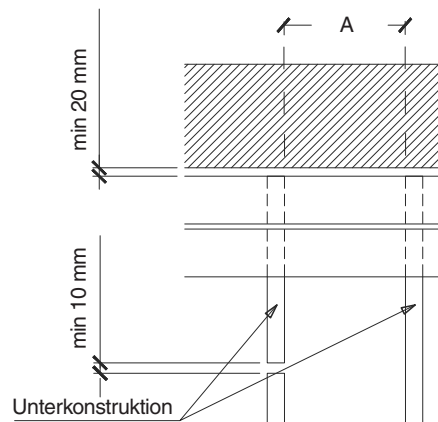
3. VERLEGUNG

Um ein einheitliches Oberflächenbild zu erzielen, verlegen Sie alle Terrassendielen in derselben Verlegerichtung. Diese erkennen Sie durch eine Berührung auf der geschliffenen Seite.

Die Verschraubung der Terrassendielen muss grundsätzlich auf jedem UK-Riegel erfolgen.

Maximaler Überstand der Profile max. 5 cm.

Benutzen Sie nur die original Montageklammern.

Die **Anfangsklammer** dient zur Verankerung der Randprofile. Befestigen Sie mit der Anfangsklammer die erste und die letzte Diele. Alternativ können Sie die letzte Diele mit der Senkkopfschraube 4,0 x 60 mm befestigen.

Die **Montageklammer Standard** und **Montageklammer Doppel** dienen der Verbindung der Terrassendielen miteinander. Schieben Sie die Montageklammer in die Nut ein und verschrauben diese mit der Senkkopfschraube 3,5 x 35 mm mit dem UK-Riegel.

Im Bedarfsfall können Sie die Profile mit einem Gummihammer und einer Holzbeilage zusammenklopfen. Wir empfehlen den Abstand zwischen den Profilen mit dem Abstandhalter 5 mm (in der Packung enthalten) zu kontrollieren.

Abb.3a Verankerung der Terrassendielen Rustic Top mit rostfreien Montageklammern und Schrauben 3,5 x 35 mm.



Abb.3b Verankerung der Terrassendielen 137 mm und XL 195 mm mit rostfreien Montageklammern und Schrauben 3,5 x 35 mm.



Tabelle 2 – Möglicher Belüftungsabstand (bei 4 m Dielen) bei Temperaturänderungen - siehe Abb. 4 und 5.

Temperatur	Unter +10°C	+10°C bis +25°C	Über +25°C im Schatten
195 mm XL-Dielen: Abstand zwischen den Terrassenprofilen	3 mm	2 mm	(Dicke Klammer) 1-1,5 mm
195mm XL-Dielen: Abstand der Dielen zur Wand	20 mm	18 mm	18 mm
137mm und Rustic Top: Abstand zwischen den Terrassendielen	5 mm	4 mm	3 mm
137mm und Rustic Top: Abstand der Dielen zur Wand	20 mm	18 mm	18 mm

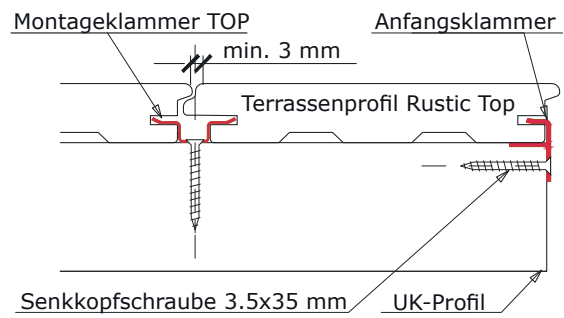
Bei Dielen länger als 4 m rechnen Sie 1-2 mm/lfm dazu.

Schraubenlöcher grundsätzlich mit Ø 2 mm bei Schrauben 3,5 x 35 mm und Ø 3,0 mm bei Schrauben 4,0 x 60mm vorbohren, Sichtbare Verschraubung des bauseitig individuell zugeschnittenen Abschlussprofils in angesenkter Bohrung Ø 4 mm mit Senkkopf-Schraube bz 4,0 x 60 mm.

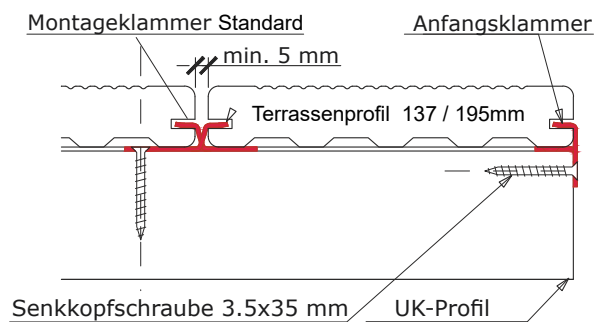
Die Schrauben handfest anziehen.

Verlegung im Schiffsverband mit Montageklammer Doppel oder 2 Montageklammern Standard mit 2 parallel laufenden UK-Profilen.

Achten Sie auf die Dehnfuge!

Siehe Tabelle 2 und Abb. 5 und 6

Abb.4 Belüftungsfugen zwischen den Terrassendielen und der Wand und zwischen den Terrassendielen

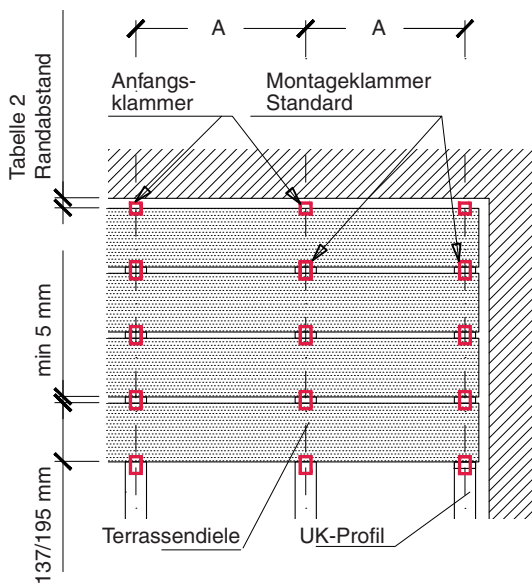

4. SICHTBARE VERSCHRAUBUNG DER TERRASSENDIELEN

Wir empfehlen Schrauben 4,0 x 60 mm. Schraublöcher im UK-Riegel immer mit $\varnothing 3,0$ mm vorbohren! Sichtbare Verschraubung in angesenkter Bohrung $\varnothing 4$ mm. Mindestabstand von der Kante der Terrassendiele 20 mm einhalten.

Für jede Verbindung der Terrassendielen mit dem UK-Riegel 2 Schrauben vorsehen.

Abb. 5 Verbindung der Terrassendielen mit der Montageklammer „Standard“:



Abb. 6 Verbindung der Terrassendielen mit der Montageklammer „Doppel“:



5. ABSCHLUSS DER MONTAGE

Wir empfehlen die überstehenden Terrassendielen nach der Montage einheitlich abzusägen (aufgrund der Dehnbarkeit des Materials).

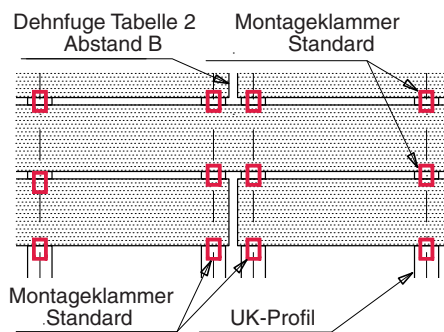
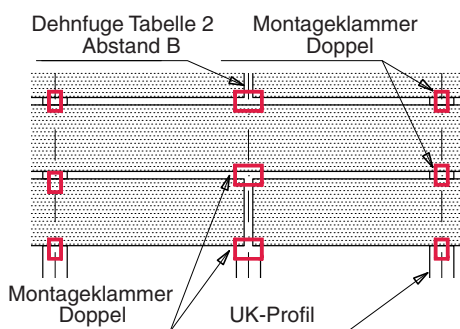
Für die Befestigung der Randprofile benutzen Sie die Senkkopfschrauben 4,0 x 60 mm.

Schraublöcher immer vorbohren ($\varnothing 3,0$ mm).

Die Randprofile befestigen Sie mittig (ca. 1 cm von oberer Kante) der Terrassendiele. Sichtbare Verschraubung in angesenkter Bohrung $\varnothing 4$ mm.

Befestigungsabstand maximal 400mm oder häufiger bei höherer Belastung oder gebogenen Randprofilen.

Die Randprofile müssen aufliegen. Dazu die Anfangsklammer im UK-Profil um 1 mm versenken.

Im Bedarfsfall können Sie die Randprofile nach Erwärmung verformen.

PFLEGE / VORBEUGENDE MASSNAHMEN

Halten Sie die Fugen zwischen Terrassendielen sauber (kein Wasserstau auf der Terrasse).

Einmal pro Jahr (am besten im Frühling) putzen Sie die Terrasse mit Wasser (ideal mit Hochdruckreiniger max. 80 bar). Im Bedarfsfall können Sie die Oberfläche mit der Scheuerbürste reinigen. Die Terrassendielen in Längsrichtung bürsten. Zum Schluss spülen Sie die Terrasse mit klarem Wasser ab.

Fettflecken reinigen Sie gleich nach der Entstehung mit einem Fettreiniger.

Verhindern Sie den Kontakt der Terrasse mit Feuer und glühenden Kohlen. Unter einem Kamin oder Grill empfehlen wir eine feuerfeste Unterlage.

VORSICHT

Benutzen Sie keine Lösungsmittel, Verdüner, Beize, Lacke, Wachse und andere ähnliche Mittel.



Verschmutzung	Ursache	Reinigung
gewöhnliche Verschmutzung	Staub, Asche, Schimmel usw.	Benutzen Sie Spülmittel, Seife, WPC-Reiniger, Scheuerbürste oder Hochdruckreiniger und spülen Sie danach mit klarem Wasser ab.
Farbflecken	Rotwein, Obstsaft usw.	Bürsten Sie die Terrassendielen in Längsrichtung und spülen diese danach mit klarem Wasser ab.
Fettflecken	Öl, Fett, Sonnencreme, usw.	Sofort mit klarem Wasser abspülen. Benutzen Sie einen Fettlöser (Seife, WPC Reiniger usw.) und Scheuerbürste oder Hochdruckreiniger und spülen Sie danach wieder mit klarem Wasser ab.
Wasser-Staubflecken	Diese Flecken entstehen durch Feuchte und Staub und Luftverschmutzung	Dies ist ein normaler Vorgang im Aussenbereich. Sie können die Flecken mit klarem Wasser und Reinigungsmitteln wie Spülmittel, Seife oder WPC Reiniger entfernen. Diese Flecken lösen sich auch durch Regen und Sonneneinstrahlung auf.
Schleifspuren	z. B. durch Möbel auf der Terrasse	Bürsten Sie die Terrassendielen in Längsrichtung und spülen diese danach mit klarem Wasser ab.
Brandflecken	z. B. durch Grillkohle	Bürsten Sie die Terrassendielen in Längsrichtung und spülen diese danach mit klarem Wasser ab.

MATERIALEIGENSCHAFTEN

Bewitterung – In den ersten Wochen oder Monaten verändert sich die Farbe Ihrer Terrasse und erhält einen leichten Gelbstich, hervorgerufen durch den Holzanteil im WPC. Nach ein paar Wochen dunkelt die Fläche wieder ab zurück in die Grundfarbe (SunDeck Terrassendielen enthalten 60% Holz und 40% HDPE).

Wasser-Staubflecken – Diese Flecken entstehen durch Feuchte, Staub und Verunreinigungen in der Luft.

Durch ungünstige Witterungseinflüsse kann es Anfangs zur Häufung statischer Elektrizität auf Ihre Terrasse kommen. „Trockene“ Luftfeuchtigkeitswerte begünstigen das Phänomen.

Wichtig ist: Elektrostatische Aufladung ist ein natürliches Phänomen und kein Reklamationsgrund

MASSTOLERANZEN DER TERRASSENDIELEN SunDeck (Lieferzustand)

LÄNGE: +/- 10 mm BREITE: +/- 2 mm DICKE: +/- 1 mm

GARANTIE AUF DIE TERRASSENDIELEN SunDeck

WERZALIT übernimmt für den Zeitraum von 25 Jahren die Garantie für die Wirksamkeit folgender Eigenschaften:

- Keine Verrottung durch holzerstörende Pilze und Zerstörung durch Insekten.
- Für alle anderen Fälle gilt die Garantie von 5 Jahren.

Innerhalb der Garantiezeit werden fehlerhafte Teile kostenlos ersetzt und geliefert.

Falls diese Teile nicht mehr hergestellt werden, werden diese durch ähnliche Produkte ausgetauscht.

In diesem Fall haben Sie keinen Anspruch auf eine finanzielle Entschädigung oder eine andere Art der Vergütung.

- Die durch den Austausch entstehenden Kosten sind im Garantieanspruch nicht enthalten.

Die Garantie gilt nicht für:

- **Farbechtheit** - SunDeck Terrassendielen beinhalten einen UV-Schutz. Da es sich um holzbasierende Produkte handelt, sind Farbabweichungen über die Zeit zu erwarten.
- **Bewitterung** - in den ersten Wochen oder Monaten kann sich die Farbe Ihrer Terrasse in einen leichten Gelbstich verändern. Dieser geht im Laufe der Zeit wieder zurück.
- **Wasser- Staubflecken** - entstehen durch einen natürlichen Vorgang im Außenbereich und können leicht gereinigt werden. Die Wasserflecken beeinträchtigen nicht die Qualität der Dielen und stellen keinen Mangel dar.
- **Übliche Abnutzung**
- **Für das falsche Fundament** und den dadurch nicht gewährleisteten Wasserablauf
- **Nichteinhaltung der Montageanleitung** - Terrassendielen die nicht nach unserer Montageanleitung montiert oder für andere Zwecke eingesetzt wurden.

KONTAKT